

# NA-SFMA1

## Noctua NA-SFMA1 2x Adaptateurs pour fixation de ventilateurs



Le NA-SFMA1 est constitué de deux adaptateurs NA-FMA1 pour fixation de ventilateurs permettant d'installer le ventilateur NF-A12x25 (et certains autres modèles 120mm Noctua) sur des radiateurs de watercooling au format 140mm (peut convenir à d'autres applications impliquant un système de fixation 140mm tels les ventilateurs de boîtiers). Grâce à l'efficacité supérieure du ventilateur NF-A12x25, le NA-SFMA1 offre, en remplaçant les ventilateurs d'origine par des NF-A12x25, un gain significatif de performance aux utilisateurs de radiateurs 140mm. En plus des deux adaptateurs, huit attaches antivibrations NA-AV4 viennent compléter le kit NA-SFMA1 et assure un amortissement des éventuelles micro vibrations qui pourraient se propager aux autres éléments du PC tels que le radiateur ou le boîtier.

### Boostez la performance de vos radiateurs 140mm grâce au NF-A12x25

Le tout nouveau modèle Noctua NF-A12x25 est un ventilateur 120mm ingénieusement optimisé pour une meilleure performance dans des applications de moyenne à haute impédance (ex : radiateurs pour watercooling) ; il surpasse ainsi efficacement de nombreux ventilateurs 140mm. Le NA-SFMA1 est donc idéal pour booster la performance des systèmes de watercooling AIO (All-In-One) ou customisés (DIY) grâce à l'intégration de ventilateurs NF-A12x25 venant remplacer les modèles d'origine.

### Un pack Dual incluant deux ventilateurs

Le kit NA-SFMA1 comprend 2x adaptateurs NA-FMA1 ainsi que 8x attaches antivibration pour installer deux ventilateurs. Il donne à l'utilisateur la possibilité d'équiper un radiateur 140mm en vue d'une configuration push/pull ou bien d'installer deux ventilateurs NF-A12x25 sur un radiateur dual 140mm (280mm).

### Fixation du ventilateur sans vibration

Les attaches antivibration NA-AV4 incluses viennent amortir les éventuelles micro vibrations qui pourraient se propager aux autres éléments du PC tels que le radiateur ou le boîtier. Le NA-SFMA1 devient ainsi une solution de choix pour ceux qui souhaitent booster la performance de leur système de watercooling 140mm mais aussi pour les adeptes du silence souhaitant réduire les micro vibrations et autres phénomènes de résonance.

### Installation simplissime

Installer les ventilateurs NF-A12x25 sur un radiateur 140mm grâce au kit NA-FMA1 est un vrai jeu d'enfant : étirez les attaches antivibration fournies au travers des trous pour ventilateur présents sur l'adaptateur puis vissez l'adaptateur au radiateur à l'aide de la visserie d'origine. Ensuite, positionnez le ventilateur sur ces deux éléments réunis et étirez les extrémités des attaches antivibration pour traverser les orifices de montage du ventilateur... et c'est tout !

### Garantie fabricant de 6 ans

Les adaptateurs NA-FMA1 sont fabriqués à partir du même matériau haute technologie utilisé dans la plupart des ventilateurs Noctua - à savoir le PBT renforcé avec fibres de verre - et offre une robustesse équivalente à celle des cadres des ventilateurs Noctua. Comme pour l'ensemble des produits Noctua, le kit NA-SFMA1 bénéficie, dans son intégralité, d'une garantie fabricant de 6 ans.

*Attention: la conception du NA-SFMA1 a été spécifiquement optimisée pour l'installation du ventilateur NF-A12x25 sur des radiateurs pour watercooling. S'il est aussi compatible avec les modèles NF-F12, NF-S12A et NF-P12 redux ainsi qu'avec certains ventilateurs 120mm du marché, notez qu'il a été conçu autour du cadre du NF-A12x25 et n'est de facto pas compatible avec tous les designs de ventilateurs 120mm. Le NA-SFMA1 peut être utilisé dans d'autres applications incluant une fixation à vis. Il permettra donc d'installer par exemple le NF-A12x25 sur des emplacements 140mm pour remplacer des ventilateurs de boîtiers mais peut ne pas convenir si les emplacements 140mm sont prévus pour un système de fixation différent (ex : ventirads équipés de systèmes de fixation à clips propriétaires pour l'installation des ventilateurs).*

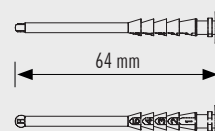
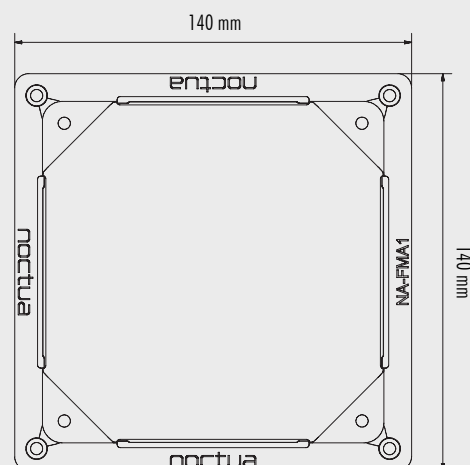

#### DONNÉES LOGISTIQUES

Modèle

Noctua NA-SFMA1

EAN

9010018200690

UPC

841501120695

Dimensions d'emballage (HxLxP)

170x160x30 mm

Poids inkl. l'emballage

160 g

Garantie

6 ans

Pièce / carton

20 pcs

Dimensions d'emballage / carton (HxLxP)

355x343x186 mm

Poids inkl. l'emballage / carton

3,82 kg

#### VOLUME DE LIVRAISON

2x NA-FMA1 adaptateurs

8x NA-AV4 anti-vibration mounts