

NM-AM5-L9aL9i

NOCTUA NM-AM5-L9aL9i MOUNTING KIT



Das SecuFirm2 Montage-Kit NM-AM5-L9aL9i ermöglicht es, die Noctua CPU-Kühler L9a, NH-L9a-AM4 und NH-L9i (siehe detaillierte Kompatibilitätsinformationen) für AMDs AM5 Plattformen nachzurüsten. In bester SecuFirm2 Tradition kombiniert es hervorragende Zuverlässigkeit, optimalen Anpressdruck und kinderleichte Installation, damit Noctua-Kühler auf AMDs neuesten Ryzen Prozessoren weiterverwendet werden können. Bitte beachten Sie, dass das NM-AM5-L9aL9i Set ausschließlich mit den CPU-Kühlern NH-L9a, NH-L9a-AM4 und NH-L9i kompatibel ist. Es kann nicht mit dem NH-L9i-17xx oder anderen Kühlermodellen verwendet werden (siehe detaillierte Kompatibilitätsinformationen).

Bewährte SecuFirm2™ Qualität

SecuFirm2™ ist über die Jahre zu einem Synonym für herausragende Langzeitstabilität und makellose Verarbeitung geworden. PC-Enthusiasten und Industriekunden schwören gleichermaßen auf die bewährte Qualität der professionellen Noctua-Montagesysteme.

Maßgeschneidert für AM5

Zur Kostenreduktion setzen viele Hersteller auf universal verwendbare Teile für AMD und Intel, die jedoch Kompatibilitätsprobleme verursachen können. Das NM-AM5-L9aL9i wurde eigens für den AM5 Sockel entwickelt, um maximale Kompatibilität zu gewährleisten.

Standard AMD Backplate

Das NM-AM5-L9aL9i-Kit wird mittels der vorinstallierten AMD-Backplate des Mainboards montiert, um unnötigen Abfall zu vermeiden und die Montage zu erleichtern. Dadurch, dass die Schrauben den Kühler über die Rückseite des Mainboards und der Backplate fixieren, ist die Installation ein Kinderspiel.

Nachhaltigkeit

Einen CPU-Kühler über mehrere Plattformgenerationen zu verwenden, anstatt für jede Generation einen neuen Kühler zu kaufen, spart nicht nur Geld, sondern trägt zugleich zur Reduktion unnötigen Abfalls und zur Einsparung wertvoller Ressourcen bei. Indem Sie Ihren Kühler nicht ersetzen, sondern aufrüsten, tragen Sie aktiv dazu bei, die PC-Branche ein wenig nachhaltiger zu machen!

NM-AM5-L9aL9i MONTAGESET SPEZIFIKATIONEN

Sockel-Kompatibilität

AMD AM5

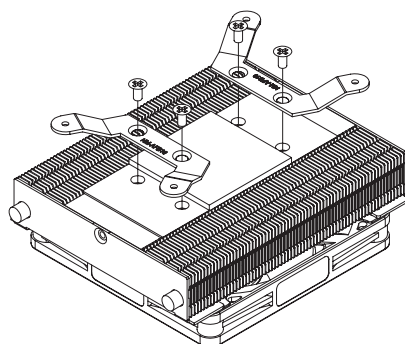

Bitte beachten Sie, dass das NM-AM5-L9aL9i Set ausschließlich mit den CPU-Kühlern NH-L9a, NH-L9a-AM4 und NH-L9i kompatibel ist. Es kann nicht mit dem NH-L9i-17xx oder anderen Kühlermodellen verwendet werden (siehe detaillierte Kompatibilitätsinformationen). Der NH-L9i wurde für die Intel LGA1200/115x Plattform entwickelt. Der Kühler kann mit dem NM-AM5-L9aL9i Kit auf den meisten AM5 Mainboards problemlos montiert werden, doch es besteht die Möglichkeit, dass er in manchen Fällen nicht passt. Bitte seien Sie daher besonders vorsichtig, wenn Sie den NH-L9i auf AM5 montieren und stellen Sie sicher, dass der Kühler nicht gegen andere Komponenten drückt. Für weitere Details konsultieren Sie bitte dieses FAQ.

Das Noctua NM-AM5-L9aL9i Montage-Kit ist auch bei einer Reihe unserer Fachhandelspartner verfügbar. Falls Sie das Kit dringend benötigen, erwägen Sie bitte den Bezug über einen lokalen Fachhändler.

Noctua in Österreich designte Premium-Kühlungskomponenten sind weltweit für ihre superbe Laufzeit, hervorragende Leistung und ausgezeichnete Qualität bekannt. Kühler und Lüfter von Noctua haben mehr als 6000 Empfehlungen und Auszeichnungen führender Hardware-Webseiten und Magazine erhalten und werden rund um den Globus von mehr als Hunderttausend zufriedenen Kunden eingesetzt.

www.noctua.at

LOGISTISCHE DATEN

Produktbezeichnung

Noctua NM-AM5-L9aL9i

EAN

9010018201383

UPC

841501121388

Abmessungen (HxBxT)

153x110x30 mm

Gewicht inkl. Verpackung

g

Garantie

6 Jahre

Verpackungseinheit

60 Stk.

Verpackungsabmessungen / Einheit (HxBxT)

350x325x320 mm

Gewicht inkl. Verpackung / Einheit

, kg

LIEFERUMFANG

NM-AM5-L9aL9i Montageset