

NM-i115x-1200

NM-i115x-1200 NOCTUA MOUNTING KIT



Mit dem NM-i115x-1200 Upgrade-Kit setzt Noctua seine Tradition fort, Kunden kostenlos neue SecuFirm2™ Montagesets zur Verfügung zu stellen. Das NM-i115x-1200 Set ermöglicht es Noctua-Usern, ihre Kühler für Intels LGA1200 & LGA115x Sockel (LGA1150, LGA1151, LGA1155, LGA1156) nachzurüsten und bietet volle Abwärtskompatibilität zu den meisten Noctua Retail-Kühlern seit 2005. Die Kombination der bewährten SecuFirm2™ Qualität mit optimalem Anpressdruck und einfacher, praktischer Installation machen das NM-i115x-1200 Set zu einer Premium-Lösung für höchste Ansprüche in Sachen Zuverlässigkeit, Performance und Benutzungscomfort.

Bewährte SecuFirm2™ Qualität

SecuFirm2™ ist über die Jahre zu einem Synonym für herausragende Langzeitstabilität und makellose Verarbeitung geworden. PC-Enthusiasten und Industriekunden schwören gleichermaßen auf die bewährte Qualität der professionellen Noctua-Montagesysteme.

Perfekter Anpressdruck

Das SecuFirm2™ Montagesystem greift auf hochwertige Spiralfedern zurück, um stets perfekten Anpressdruck zu erzielen. Kein Rätselraten, wie stark die Montageschrauben anzuziehen sind, keine Gefahr, durch exzessiven Druck den Sockel zu beschädigen!

Maßgeschneidert für LGA115x/1200

Zur Kostenreduktion setzen viele Hersteller auf universal verwendbare Teile für Intel und AMD, die jedoch Kompatibilitätsprobleme verursachen können. Das NM-i115x-1200 Set wurde eigens für LGA115x/LGA1200 entwickelt und hält die von Intel vorgegebenen Keep-Out Zonen strikt ein, um maximale Kompatibilität zu gewährleisten.

Einteilige Backplate mit fixen Bolzen

Das NM-i115x-1200 Kit greift auf eine neue, einteilige Backplate mit fixen Bolzen zurück, die eigens entwickelt wurde, um die Installation auf LGA115x/LGA1200 Sockeln noch einfacher zu gestalten. Durch die fixen Bolzen geht die Ausrichtung und Befestigung der Backplate am Mainboard nun noch komfortabler von der Hand.

Abwärtskompatibilität

Das NM-i115x-1200 SecuFirm2™ Montageset ist voll abwärtskompatibel zu den meisten Noctua CPU-Kühlern seit 2005 und macht diese so zu sicheren Langzeitinvestitionen, die für mehrere CPU-Generationen verwendet werden können.

Socket- & Kühler - Kompatibilität

Socket-Kompatibilität	LGA115x (LGA1150, LGA1151, LGA1155, LGA1156) LGA1200
-----------------------	--

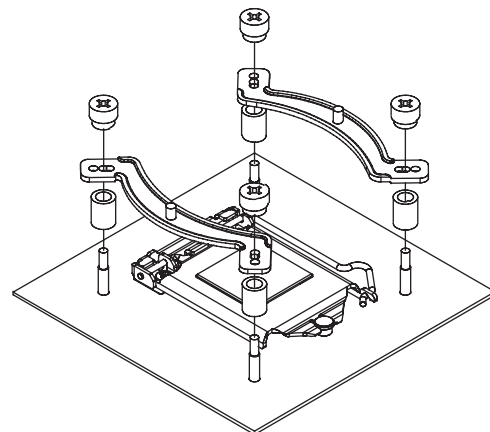

LOGISTISCHE DATEN

Produktbezeichnung

Noctua NM-i115x-1200

EAN

4716123314936

UPC

842431014283

Abmessungen (HxBxT)

150x110x30 mm

Gewicht inkl. Verpackung

230 g

Garantie

6 Jahre

Verpackungseinheit

60 Stk.

Verpackungsabmessungen / Einheit (HxBxT)

370x310x325 mm

Gewicht inkl. Verpackung / Einheit

14,50 kg

LIEFERUMFANG

2x NM-IMB2 Montagebrücken

2x NM-IFB2 Befestigungswinkel

NM-IBP2 LGA115x Backplate

4x NM-SSC1 kurze Schrauben

4x NM-ITS1 Rändelschrauben

4x NM-IPS1 Kunststoffhülsen